

# Koyo

## 対向二軸平面研削盤(立軸形) Double Disc Surface Grinder (Vertical Spindle Type)

Model:

# KVD760

**大型ワークの高効率加工！！**  
**Capable of Grinding Large Workpieces!!**

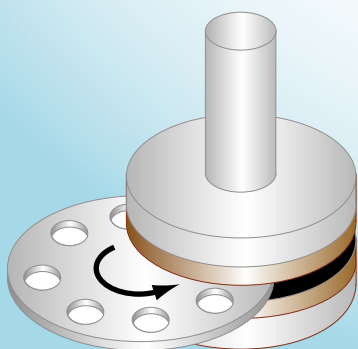

ロータリキャリア方式  
Rotary Carrier Type

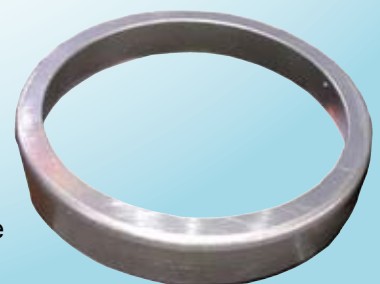

加工物  
Large Workpiece

光洋機械工業株式会社  
KOYO MACHINE INDUSTRIES CO.,LTD.

Model:

# KVD760

## 対向二軸平面研削盤（立軸形） Double Disc Surface Grinder (Vertical Spindle Type)

### ■ 本機の概要 Characteristics

- キャリアスルー研削性能向上（剛性可変スピンドル搭載）によりピンチアウトの低減、といし磨耗の低減、相反する性能を確保。
- NC駆動ドレスにより最適なといし形状に成形可能。
- 段取（ドレス等）の無人化。
  - ・AEセンサーで自動ドレス位置合わせを行なう。
  - ・定盤と下といし位置合わせの自動化（センサーによる自動監視）
- といし交換は側面扉から回転式アームを使用。
- Pinch-out and wheel wear are minimized by a newly designed spindle that features adjustable rigidity. Parts produced on the NEW KVD760 achieve superior quality.
- Wheel shape is programmed easily by a CNC dresser.
- Automatic grinding set-up (including dress)
  - ・Built-in AE sensor for accurate dresser setup and dressing.
  - ・Automatic height setting between the lower wheel and base plate is accomplished using an integrated sensor.
- Wheel replacement can be done from the machine side with the special designed arm.

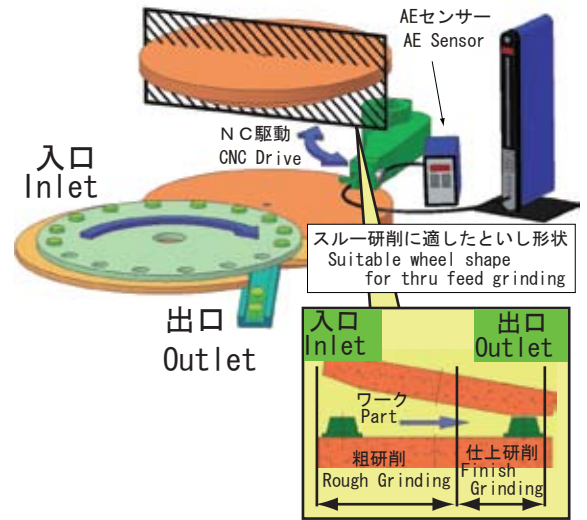

### ■ 標準仕様 Standard Specifications

### ■ 標準寸法 Standard Dimensions

項目 Items	仕様 Specifications
加工範囲 Grinding capability	加工物直径 Work diameter 加工物厚さ Work width φ 20～φ 220 mm ～ 50 mm
加工箇所 Grinding part	— 両端面 Both faces
研削といし Grinding wheel	直径×厚さ Diameter×Width 回転速度 Rotation speed φ 760 mm×75mm 760min <sup>-1</sup>
といし軸 Spindle	電動機 Motor 22kW～37kW6P
キャリア軸 Carrier	駆動方式 Drive type 3.5kW (ACサーボモータ) (AC servo motor)
切込み送り用 In-feed	最高速度 Max. speed 75 mm/sec
	最小設定単位 Min. setting unit 0.001 mm
といし修正装置 G/W Compensation device	駆動方式 Drive type 0.4kW (ACサーボモータ) (AC servo motor)
	駆動方式 Drive type 2.2kW (ACサーボモータ) (AC servo motor)
機械本体質量 Machine weight	9 ton
電源電圧 Power source	AC200V 60Hz
制御電圧 Control power source	AC100V DC24V

正面図  
Front View

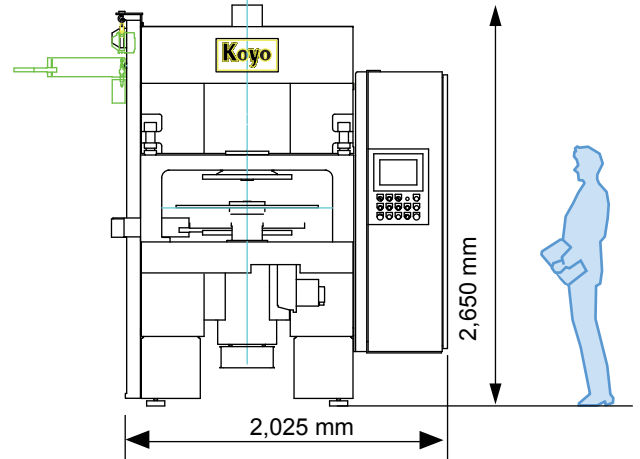

平面図  
Top View

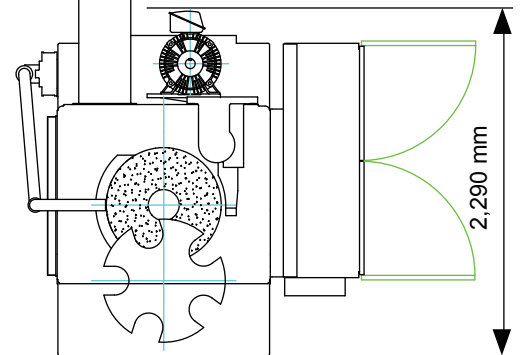

\* 詳細は仕様書をご参照下さい。  
\*Please refer to specifications for details.



- 当社製品が「外国為替及び外国貿易法」の規定による安保規制物資に該当する場合は、日本国外に輸出あるいは持ち出す際に、日本国政府の許可または承認が必要となります。
- 掲載商品の仕様等は改良のため、予告なく変更する場合がありますので、あらかじめご了承ください。
- Some of our products are strategic products as defined in the Foreign Exchange and Foreign Trade Law of Japan. Export of those products requires an export license from the Japanese Government.
- All technical descriptions and specifications are subject to revision or correction without prior notice.

VALUE & TECHNOLOGY



<営業拠点> Sales Network

本社営業部 : Phone (072) 922-7010  
東京支社 : Phone (03) 3571-6982  
中部支社 : Phone (052) 769-3332

KOYO MACHINERY U. S. A., INC.  
Phone (734) 454-4107  
KOYO MACHINERY Korea Co., Ltd.  
Phone (55) 239-2606

<本社・本社工場> Head Office and Plant

〒581-0091 大阪府八尾市南植松町2丁目34番地  
2-34 Minami Uematsu-Cho, Yao City, Osaka 581-0091 JAPAN  
Phone (072) 922-7881 Fax (072) 924-1318  
URL : //www.koyo-machine.co.jp

Pr.No.KVD760-111205JE